

CAR-O-LINER SPEED

CAR-O-LINER SPEED un nouveau concept ergonomique dans le domaine de la réparation rapide.

Car-O-Liner Speed un produit qui offre un nombre illimité de travaux différents et permet d'augmenter le flux des réparations dans l'atelier. Ce qui implique une plus grande sécurité, productivité, efficacité et rentabilité.

Possibilités de redressement pour les petits chocs, le Speed permet d'effectuer la plupart des travaux dans le domaine de la réparation.

Speed est vendu en deux versions :

a) Table élévatrice de travail :

N° Agrément PEUGEOTCAR.11.V7

b) Table élévatrice de travail avec équerre de redressement pour des **chocs légers** :

N° Agrément PEUGEOTCAR.11.V8



UTILISATION

Le nouveau concept CAR-O-LINER Speed permet de libérer les bancs de redressement conventionnels pour des travaux plus importants, augmente le flux dans l'atelier.

POSSIBILITES DU SPEED

- Montage et démontage des éléments.
- Ajustage des pièces de carrosserie.
- Ajustage des portes.
- Ponçage.
- Travaux de carrosserie (planage de tôle, remplacement d'un bas de caisse etc...).
- Différents travaux avant peinture (peinture des 4 roues).
- Aire de préparation.
- Pose d'accessoires (attelage remorque, spoiler etc.....).

POINTS FORTS

- Mise en place du véhicule sans levage auxiliaire, encombrement réduit, une hauteur minimum unique (100 mm).
- Bras de levage orientables auto-bloquants.
- Hauteur de levée 1 600 mm, permet un grand confort de travail.
 - Accès permanent, autour de la table de travail.
 - Bridage de l'équerre ultra-rapide par encliquetage.
- Bras de l'équerre de redressement orientable à 180 et auto-bloquant.



PEUGEOT

Dimensions et caractéristiques

CARACTERISTIQUES TECHNIQUES

- Poids total, plate-forme de levage et de travail 550-600 kg
- Temps de levage de 104 à 1600 mm 40-50 s
- Longueur, SPEED 2 510 mm
- Longueur, SPEED Plus 2 833 mm
- Largeur 766 mm
- Hauteur minimale 104 mm
- Hauteur maximale 1600 mm
- Pression hydraulique 210 bars
- Poids maximal du véhicule 2 500 kg
- Niveau sonore maximal 70 dB(A)
- Tension de raccordement, triphasée 50 Hz 200/220/400 V
monophasée 60 Hz 110/220 V
- Longueur du tuyau hydraulique 7 m
- Câble du dispositif de commande 10 m
- Longueur du câble électrique 4 m
- Pression d'air max 10 bars

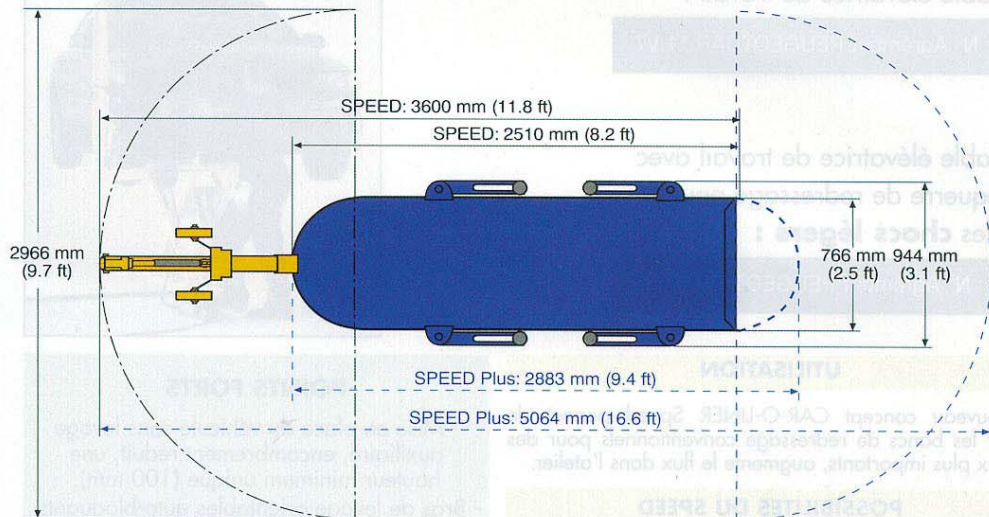

	Prix Tarif		Prix Réseau	
	en francs H.T.	en €	en francs H.T.	en €
N° d'agrément PEUGEOT :				
SPEED (seul) CAR.11.V7	63 000	9 604,29	54 750	8 346.58
SPEED (avec équerre) CAR.11.V8	73 000	11 128,78	47 250	7 203.22

POUR COMMANDER : CAR-O-LINER SA. - 2, rue des Perdrix - 94520 MANDRES-LES-ROSES
Tél. : 01 58 08 61 13 / 00 - Fax : 01 58 08 61 10
E-mail : sylvie.garinot@wanadoo.fr - Internet : www.car-o-liner.se